



editora  
Cristã Evangélica

# NEX

**JUNIORES**

8

Amplie a dobradura de Bíblia, entregue uma cópia a cada aluno e explique-lhe que deve fazer um molde para que possa montar os 66 livros da Bíblia no decorrer do estudo da revista.

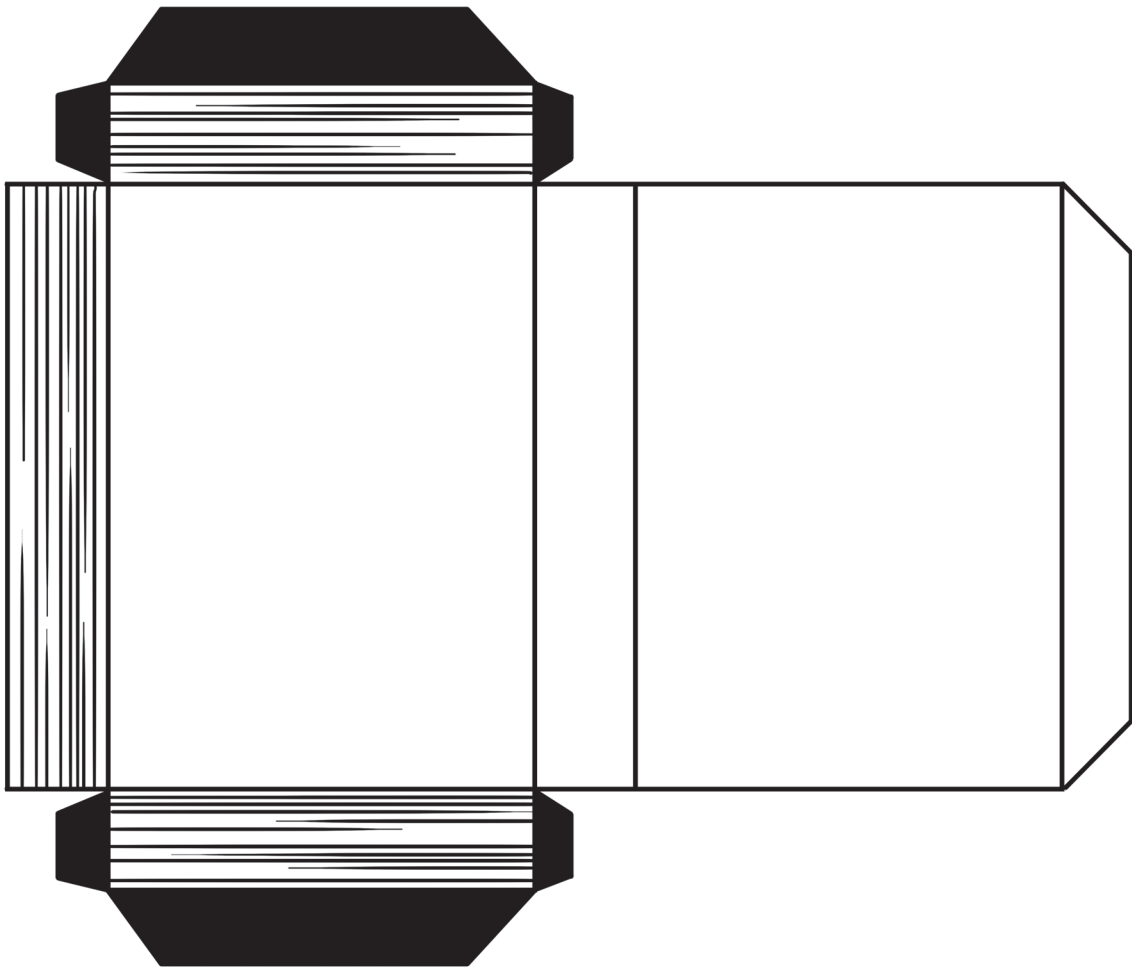

*1. Quantas pessoas escreveram a Bíblia?*

\_\_\_\_\_

*2. Em quanto tempo a Bíblia foi escrita?*

\_\_\_\_\_

*3. Quantos livros a Bíblia tem?*

\_\_\_\_\_

*4. Quantos livros estão no AT?*

\_\_\_\_\_

*5. Quantos livros estão no NT?*

\_\_\_\_\_

*6. Quantos capítulos a Bíblia tem?*

\_\_\_\_\_

*7. Quantos versículos a Bíblia tem?*

\_\_\_\_\_

*8. Como sabemos que a Bíblia é verdadeira?*

1º \_\_\_\_\_

2º \_\_\_\_\_

3º \_\_\_\_\_

4º \_\_\_\_\_

5º \_\_\_\_\_

HEBRAICO



ARAMAICO

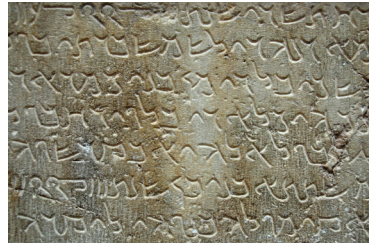

GREGO KOINÊ



SEPTUAGINTA



VULGATA

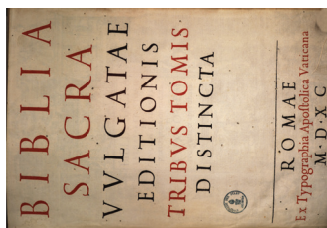

GUTENBERG e a PRENSA

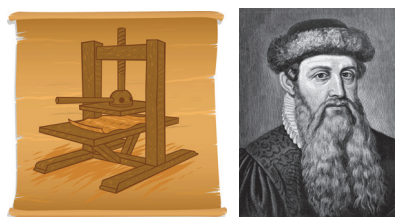

TYNDALE



MARTINHO LUTERO



JOÃO FERREIRA DE ALMEIDA



MUNDO



Mary Jones, uma menina de apenas 9 anos, lutou para conseguir um exemplar da Bíblia. Seu sonho e perseverança foram a base para o surgimento da primeira Sociedade Bíblica do mundo. Isso há mais de 200 anos.



Nascida no País de Gales, no século 19, a menina de família pobre viveu numa época em que os livros – particularmente a Bíblia – eram difíceis de serem encontrados e muito caros. Mary Jones economizou dinheiro por seis anos e fez uma exaustiva viagem a pé de quase 40 quilômetros para atingir a sua meta.

Sensibilizado, um grupo de cristãos ingleses decidiu tornar a Bíblia acessível a todos os povos. Assim, em 1804, na Inglaterra, foi fundada a Sociedade Bíblica Britânica e Estrangeira. Foi o início de uma obra que se ampliou e ganhou alcance mundial.

(<https://www.sbb.org.br/quem-somos/sociedades-biblicas-no-mundo/> acesso em 27/04/2020.)

**Gênesis – Autor:** \_\_\_\_\_ **Número de Capítulos:** \_\_\_\_\_

A palavra “Gênesis” significa começo. Os israelitas precisavam saber que foi Deus quem criou o mundo e não os deuses falsos do Egito, precisavam entender de onde a humanidade veio, como o pecado separou as pessoas de Deus, também como o Senhor foi bondoso ao fazer uma aliança com Abraão. Para nós, esse livro é muito importante porque responde perguntas sobre a criação do mundo: como você foi criado, por que há o mal no mundo.

**Êxodo – Autor:** \_\_\_\_\_ **Número de Capítulos:** \_\_\_\_\_

Significa “saída”, porque trata de como Deus livrou Israel do Egito, com muitos milagres e poder. Também trata sobre a peregrinação durante 40 anos no deserto, pelos israelitas, sendo guiados por Moisés. Nesse livro, encontramos os dez mandamentos, vemos a desobediência do povo de Israel, as murmurações, o cuidado Deus com o povo, o grande poder divino livrando os israelitas do perigo.

**Levítico – Autor:** \_\_\_\_\_ **Número de Capítulos:** \_\_\_\_\_

O livro tem esse nome por causa da tribo de Levi, que foi separada para servir a Deus. Ele trata dos serviços do Tabernáculo; ensina o povo a adorar o Senhor; trata sobre os sacrifícios para o perdão dos pecados e das leis dadas por Deus para que o povo obedecesse; ensina quanto nosso Deus é santo e quanto precisamos obedecer a Ele com amor.

**Números – Autor:** \_\_\_\_\_ **Número de Capítulos:** \_\_\_\_\_

O livro tem esse nome por causa da contagem do povo. Ele mostra as consequências do pecado do povo de Israel e o amor de Deus. Ensina que Deus é misericordioso e perdoa os pecados. Números relata a história dos israelitas entre o êxodo e a entrada na terra prometida.

**Deuteronômio – Autor:** \_\_\_\_\_ **Número de Capítulos:** \_\_\_\_\_

Significa “repetição da Lei”. Moisés repete toda a Lei ao povo, preparando-o para entrar na terra prometida. Ao ler esse livro, você entenderá por que os israelitas sempre estavam lutando contra inimigos, pois Deus deixa claro que, se desobedecessem às leis, haveria castigos.

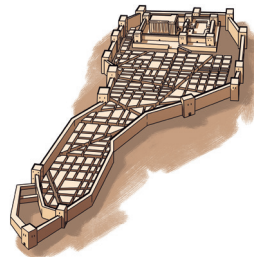
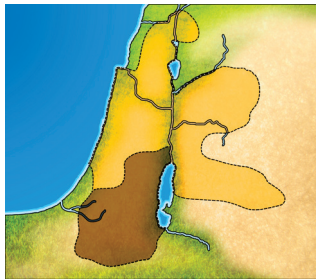
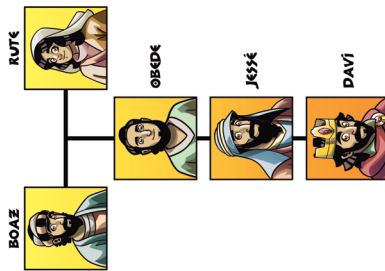

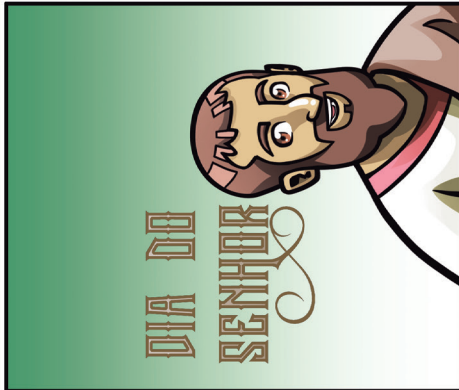
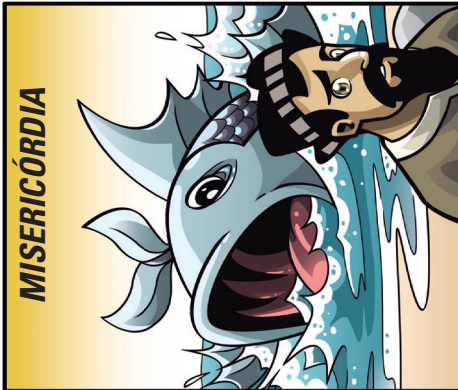
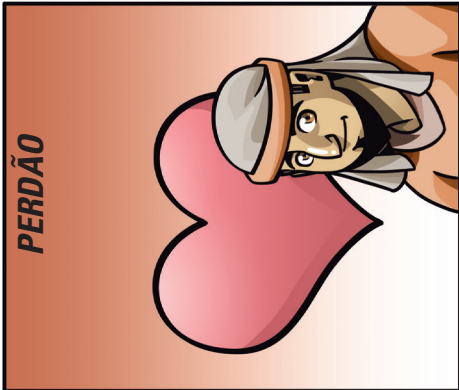
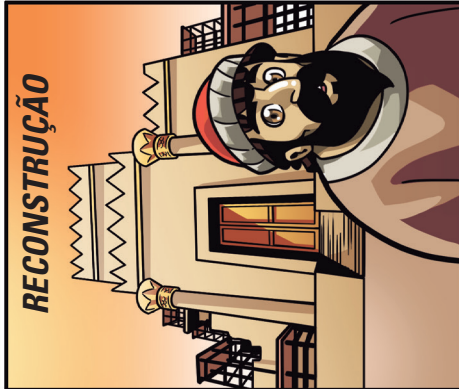
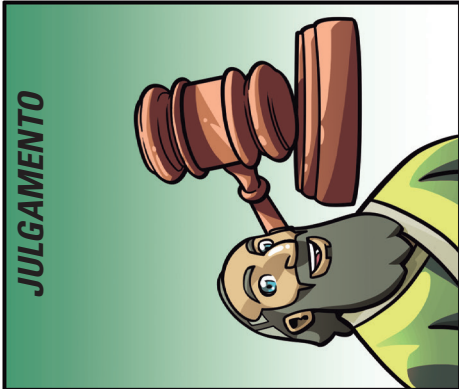
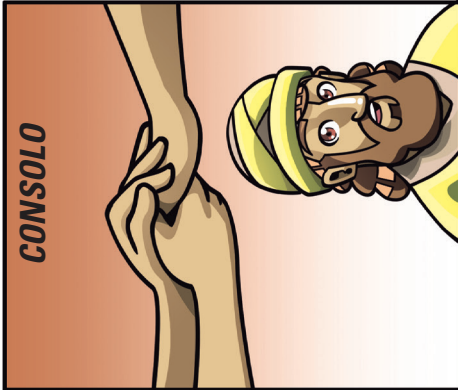
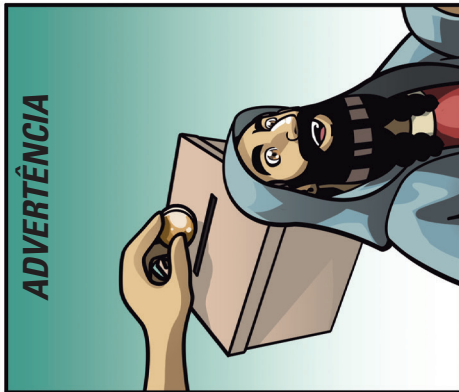



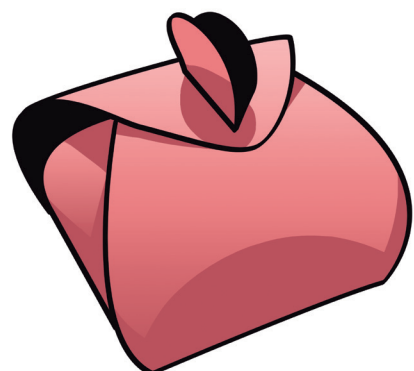
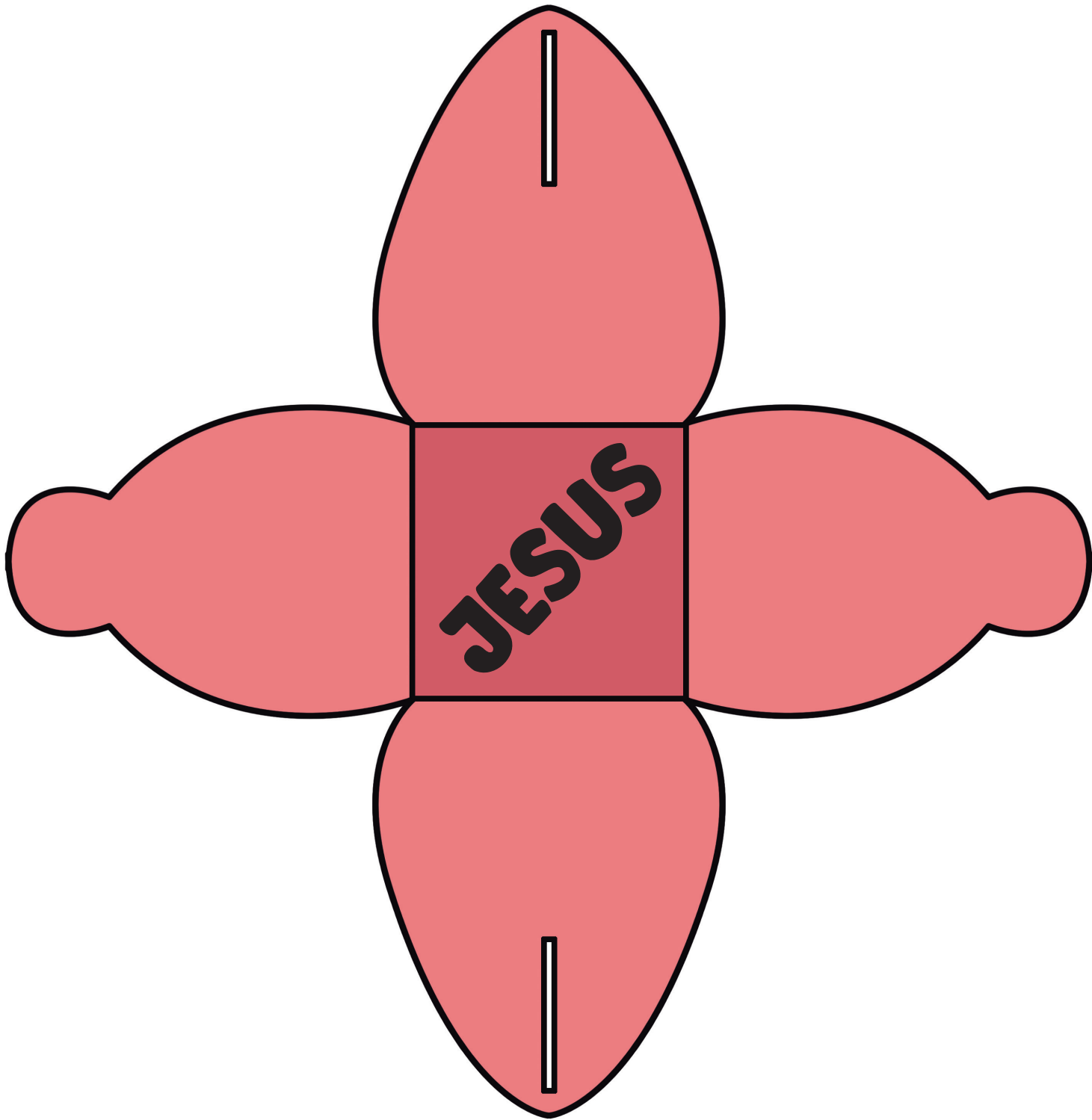

**Procure no mapa “As viagens de Paulo” os lugares indicados.**

**ROMANOS (57 d.C.)** O tema principal é “a justiça de Deus por meio de Jesus”. Por isso não deveria ter separação entre judeus e gentios. Paulo esperava que os irmãos romanos investissem nas viagens missionárias. É a maior carta do Novo Testamento. É a única carta que Paulo escreveu a uma igreja que não foi ele quem fundou. Martinho Lutero se converteu por meio da leitura de Romanos.

**1 e 2CORÍNTIOS (1ª carta 56 d.C. – 2ª carta 57 d.C.)** Paulo escreveu duas cartas à igreja em Corinto. Os irmãos estavam sofrendo com divisões, falsos ensinamentos, imoralidade. A primeira carta corrigia esses problemas. Na segunda, Paulo defendeu seu ministério, porque falsos profetas mentiam sobre ele.

**GÁLATAS (49 d.C.)** Esta é a primeira carta bíblica escrita por Paulo. Ele escreveu aos irmãos que moravam na região da Galácia. Nesta carta, o apóstolo tratou sobre a liberdade que temos em Jesus Cristo. Alguns falsos profetas pregavam que os sacrifícios de animais precisavam voltar, que a lei é quem salva, então Paulo afirma que a salvação é pela fé!

**EFÉSIOS (61 d.C.)** Esta carta foi escrita aos irmãos que moravam em Éfeso. Eles não estavam passando por um problema específico, o apóstolo queria ensiná-los. Os capítulos 1 a 3 tratam sobre o que Jesus fez, quem nós somos e o motivo da vinda de Jesus. Os capítulos 4 a 6 ensinam como devem viver os que creem em Jesus.

**FILIPENSES (62 d.C.)** Paulo estava preso quando escreveu aos cristãos em Filipos. O apóstolo agradeceu a oferta que eles lhe enviaram e os encorajou a serem alegres pela salvação no Senhor. Além disso, deviam ser unidos e estar atentos aos falsos mestres. Filipos foi a primeira igreja na Europa.

**COLOSSENSES (61 d.C.)** Esta carta aos irmãos de Colossos tem um motivo muito especial: havia um falso ensino sobre Jesus entrando naquela igreja. Então, o apóstolo escreveu para ensinar que Jesus é superior a tudo e a todos, e suficiente para salvar!

**TESSALONICENSES (1ª e 2ª cartas 51 d.C.)** Paulo escreveu duas cartas à igreja em Tessalônica. Os assuntos das cartas são parecidos. Ele escreveu para ensinar sobre: a vida cristã, a ressurreição dos mortos, a vinda de Jesus e para alertar contra falsos ensinamentos.

**1 e 2TIMÓTEO (1ª carta 62 d.C. – 2ª carta 67-68 d.C.)** Paulo escreveu duas cartas a seu amigo Timóteo, pastor da igreja em Éfeso. Na primeira, explicou como a igreja deveria funcionar e encorajou o jovem pastor a ser fiel ao Senhor. Na segunda carta, o apóstolo lembrou do viver fiel ao Senhor em meio às dificuldades e pediu que Timóteo o visitasse.

**TITO (63 d.C.)** Tito era pastor na difícil igreja que ficava em Creta. Paulo escreveu a ele dando vários conselhos de como deveria organizar a igreja, ensinar a comunidade e o alertou sobre os falsos ensinamentos.

**FILEMOM (61 d.C.)** Quando Paulo estava preso em Roma, ele conheceu Onésimo, um escravo que fugiu e prejudicou seu dono. Paulo pregou, e Onésimo se converteu. Filemom era amigo de Paulo e o senhor de quem Onésimo havia fugido. Paulo, apóstolo, escreveu a Filemom pedindo que perdoasse Onésimo porque agora eles eram irmãos em Cristo.

**Localize no mapa “As viagens de Paulo” os lugares citados.**

**HEBREUS (69 d.C.)** (Procure Jerusalém no mapa.) Naquela época o Império Romano proibia a religião cristã. Por isso os cristãos eram perseguidos, mas o judaísmo não era proibido. Então, os judeus que creram em Jesus queriam voltar a praticar o que antes faziam na religião judaica. Hebreus é o livro que mais cita o Antigo Testamento, porque o autor quer mostrar que Jesus é superior a Moisés, aos anjos, ao sumo sacerdote, e que Ele é o cumprimento da promessa de Deus.

**TIAGO (45-49 d.C.)** (O mapa mostra grande parte do Império Romano.) Esta carta foi escrita por Tiago, meio-irmão de Jesus. Ele escreveu aos cristãos que estavam longe de Jerusalém, chamados de “cristãos da Dispersão”. Esses cristãos eram perseguidos por crer em Jesus. A carta os encoraja a viverem pela fé e praticarem boas obras.

**1 e 2PEDRO (1ª carta 60-64 d.C. e 2ª carta 65-67 d.C.)** (Procure no mapa a Ásia Menor.) O escritor destas cartas é o apóstolo Pedro, aquele que foi pescador, que negou três vezes a Jesus, mas se arrependeu e, depois que Jesus ressuscitou, pregou a muitas pessoas. As duas cartas foram escritas para os cristãos que moravam região da Ásia Menor, que hoje chamamos de Turquia. Na primeira carta, Pedro encorajou os cristãos a enfrentarem as perseguições e a viverem uma vida de santidade. Na segunda, alertou os irmãos contra os falsos pregadores que procuravam desviar os crentes.

**1, 2 e 3JOÃO (1ª carta 85 d.C. – 2ª e 3ª carta 85-95 d.C.)** (Procure no mapa a Ásia Menor) João, o discípulo amado de Jesus, é o autor dessas cartas. Pedro, Tiago e João sempre andavam bem próximos de Jesus. E foi o próprio Jesus que pediu a João que cuidasse de sua mãe após a crucificação. Foi ele que escreveu também um dos evangelhos e o Apocalipse. As duas primeiras cartas de João foram escritas porque muitas mentiras sobre Jesus e sobre a vida cristã eram pregadas, isso é o que chamamos de heresia. A terceira carta foi enviada a Gaio, um amigo de João, ele deveria andar na verdade e ajudar os irmãos em Cristo.

**JUDAS (68-75 d.C.)** Judas era outro meio-irmão de Jesus, não o traidor. As igrejas estavam sendo visitadas por falsos cristãos que procuravam enganar os crentes com ensinados errados. Judas escreveu para que os cristãos continuassem firmes na fé em Jesus. [Leia Jd 3.]

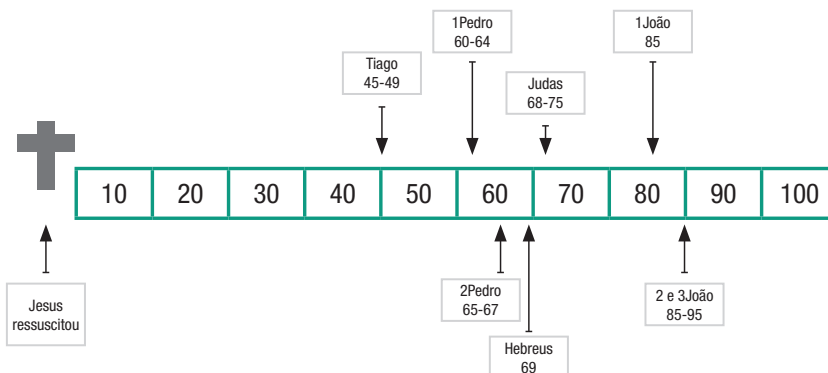

1. Quais os livros Moisés escreveu?	
2. Quais são os livros poéticos?	
3. Qual o primeiro livro histórico do Antigo Testamento?	
4. Escreva o nome de três profetas menores.	
5. Quais são os livros dos profetas maiores?	
6. Quantas cartas o apóstolo Paulo escreveu?	
7. O que significa "Apocalipse"?	
8. Sobre o que os Evangelhos tratam?	
9. Qual o livro histórico do Novo Testamento?	

**Respostas:**

1. Gn, Êx, Lv, Nm, Dt
2. Jó, Sl, Pv, Ec, Ct
3. Js.
4. Sf, Hc, Ag, Zc, Ml
5. Is, Jr, Lm, Ez, Dn
6. Ao todo, ele escreveu 13 cartas.
7. Significa "revelação".
8. Tratam sobre o nascimento, a vida, a morte e a ressurreição de Jesus.
9. Atos.

**Você vai precisar de**

- 1 bola de algodão
- 4 copos de vidro, fundos e transparentes
- Grãos de feijão de qualquer tipo (pode ser aqueles de supermercado mesmo).
- Água limpa

**Modo de preparo**

No primeiro dia, coloque dois grãos de feijão dentro da bola de algodão e coloque o algodão no copo. Ponha pouca água no copo sem deixar que ela molhe demais e passe pelo algodão, encharcando as sementes. Deixe no sol.

**Observação do experimento**

2º dia: \_\_\_\_\_

3º dia: \_\_\_\_\_

4º dia: \_\_\_\_\_

5º dia: \_\_\_\_\_

6º dia: \_\_\_\_\_

Desenhe como seu experimento está no 6º dia.

Compare o que descobriu ao observar o seu experimento com sua vida cristã.

Dias	Semente de feijão (palavra de Deus)	A palavra de Deus na minha vida*	Minhas metas#
1º	Planta, regada, tomou sol		
2º			
3º			
4º			
5º			
6º			

\* A semente é a palavra de Deus, e você é o solo. Descreva como é o seu coração comparando à semente do feijão. Exemplo do 1º dia: Ouvi a palavra de Deus e acolhi no coração.

# Exemplo de minhas metas 1º dia: Agradecer a Deus porque a Palavra chegou ao meu coração.

# Compromisso

Eu, \_\_\_\_\_, comprometo-me a ler a Bíblia durante a semana da seguinte forma:

---

---

---

---

Entendo que “... a fé vem pelo ouvir, e o ouvir, pela palavra de Cristo” (Rm 10.17) e que, conhecendo a palavra de Deus, saberei a Sua vontade.

de \_\_\_\_\_ de 20\_\_.

Assinatura do aluno

Assinatura dos pais ou responsáveis

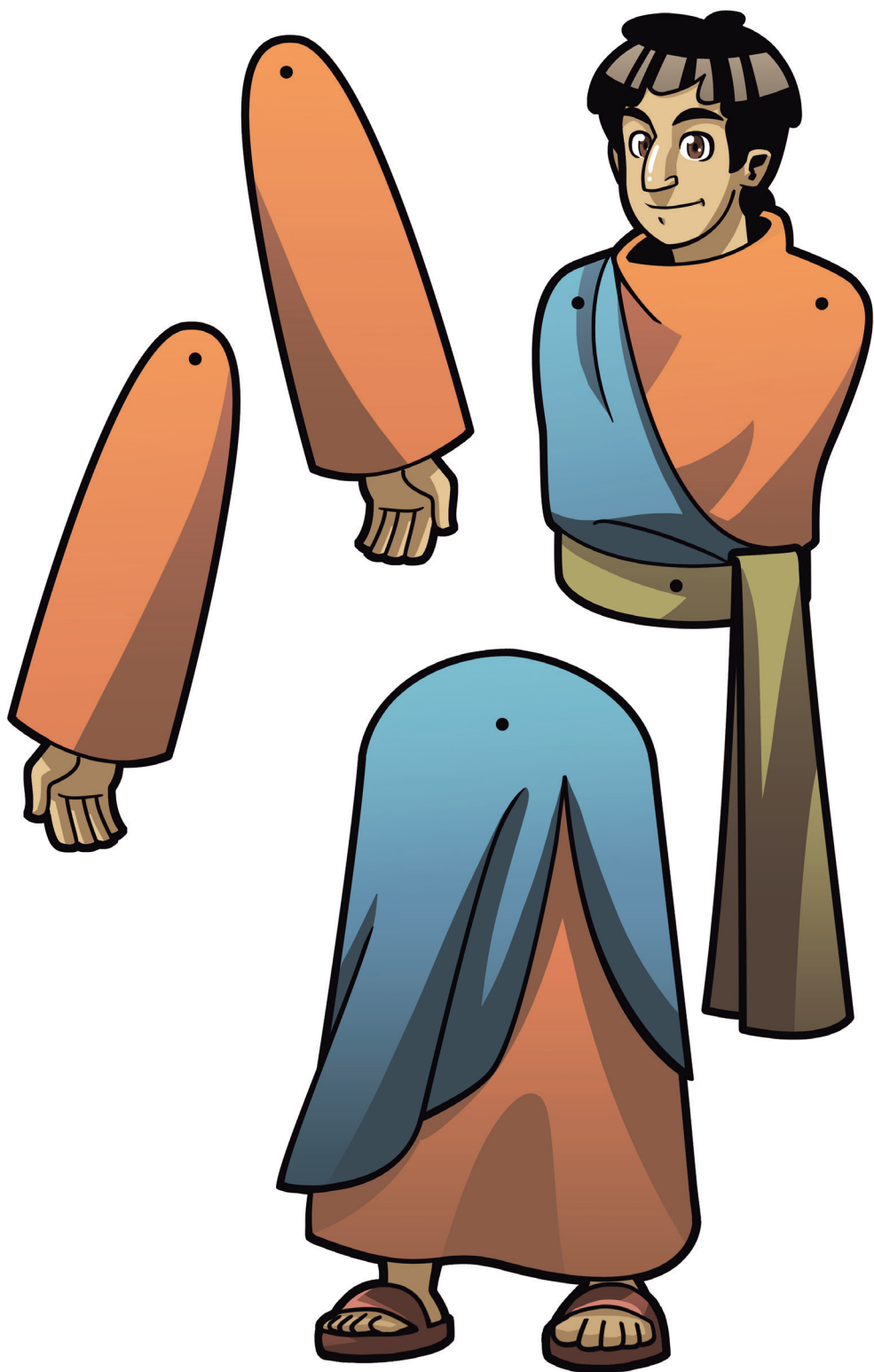

	O que diz	O que devo fazer
Pv 28.27		
Pv 22.1		
Pv 11.17		
Pv 13.1		
Pv 15.1		
Provérbios que achei interessante.		
Provérbios que achei interessante.		